

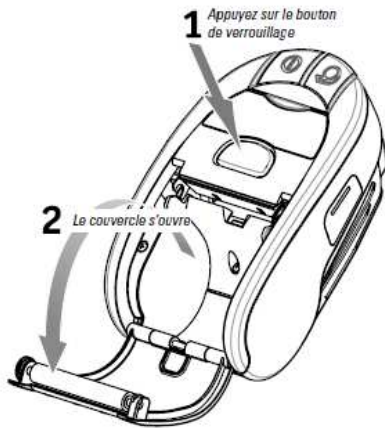

29/07/2009

ZEBRA MZ320 guide d'utilisation

Chargement du papier



Ouvrez le couvercle du compartiment à papier

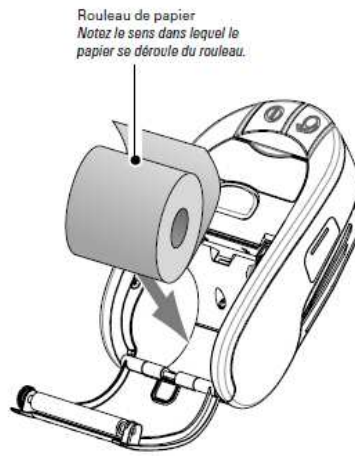

Chargez le rouleau de papier



Fermez le couvercle

Commandes de l'imprimante

Bouton Marche/arrêt
Maintenez appuyé pour mettre l'imprimante sous tension. Appuyez de nouveau pour l'éteindre.

Témoin de charge (vert/ambre)
Vert : la batterie est entièrement chargée. Ambre : la batterie est chargée à moins de 90 %.

Témoin de mise sous tension (vert)
Indique l'état de l'alimentation et le niveau de charge de la batterie. La batterie est chargée à plus de 30 % si le témoin est allumé et qu'il ne clignote pas. La batterie est chargée à moins de 30 % si le témoin clignote.

Bouton d'avance
Apputez pour faire avancer le rouleau. Relâchez pour arrêter l'opération.

Témoin d'état du rouleau (ambre)
S'il est éteint, l'appareil fonctionne normalement. Quand il clignote, cela signifie qu'il n'y a pas de rouleau ou que le compartiment à rouleau est ouvert.

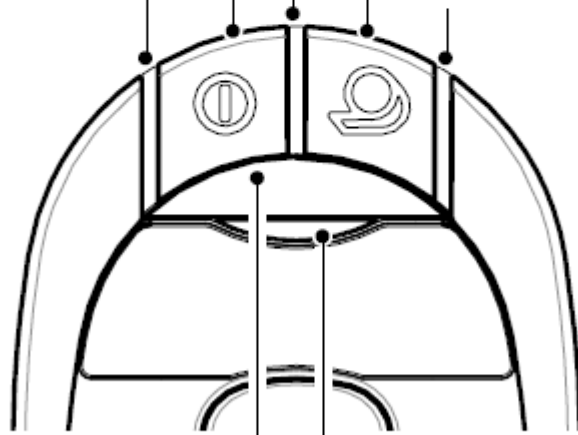

Port IrDA®
Cette zone doit être à proximité d'un autre équipement infrarouge pour permettre la communication.

Témoin de communication (bleu)
Une communication sans fil est établie lorsque le témoin est allumé en continu. S'il clignote, cela signifie que des données sont transmises.

Dépannage

Interprétation Témoins

Les témoins de l'imprimante affichent l'état ses différentes fonctionnalités. Vérifiez l'état des témoins, puis reportez-vous à la situation de dépannage indiquée dans le tableau.

Fonction	Couleur du témoin	Etat du témoin : allumé en continu	Etat du témoin : clignotant	Dépannage Sujet
Alimentation électrique	Vert	Indique que l'imprimante est sous tension et que la batterie est chargée pour utilisation.	La batterie est faible si le témoin clignote	3
Chargeur	Ambre/vert	Eteint : la batterie ne se charge pas. Ambre : la batterie se charge. Vert : la batterie est chargée.	s.o.	1,6,10
Erreur	Ambre	Eteint : aucune erreur à signaler	Absence de rouleau ou capot ouvert L'application manquante ou corrompue	2,4,7,9
Communication	Bleu	Câble/infrarouge: s.o.	Réception de données en cours	5,8
		Bluetooth : l'imprimante est associée à un autre appareil Bluetooth.	Réception de données en cours	5,8
		802.11g : connecté à un réseau local sans fil	Tentative de connexion à un réseau local sans fil.	5,8

Situations de dépannage

1. Pas d'alimentation :

- Maintenez appuyé l'interrupteur d'alimentation jusqu'à ce que le témoin de mise sous tension s'allume.
- Vérifiez que la batterie est installée correctement.
- Rechargez ou remplacez la batterie si besoin est.

2. Le rouleau n'avance pas :

- Vérifiez la fermeture et le verrouillage du capot du rouleau.
- Vérifiez le compartiment du papier. Assurez-vous que le rouleau n'est pas plié sur les côtés du compartiment.

3. Impression pâle ou de mauvaise qualité :

- Nettoyez la tête d'impression.
- Assurez-vous que la batterie n'est pas détériorée. Rechargez ou remplacez la batterie si besoin est.
- Vérifiez la qualité du rouleau.

4. Impression partielle ou tronquée :

- Vérifiez l'alignement du papier.
- Nettoyez la tête d'impression.
- Assurez-vous que le couvercle du compartiment à papier est correctement fermé et verrouillé.

5. Pas d'impression :

- Remplacez la batterie.
- Vérifiez le câble raccordé au terminal.
- (Imprimantes sans fil uniquement) Rétablissez la connexion sans fil.

6. Durée de vie réduite de la batterie :

- Vérifiez le code de date de fabrication de la batterie ; si la batterie a de un à deux ans, sa durée d'utilisation limitée peut être due à un vieillissement normal.
- Rechargez ou remplacez la batterie.

7. Le témoin ambre clignote :

- Vérifiez qu'il y a du papier, que la tête d'impression est fermée et solidement verrouillée.
- Si le papier est présent et que le verrouillage est correct, il est possible que l'application soit absente ou corrompue. Reinstallez l'application.

8. Erreur de communication :

- (Imprimantes sans fil uniquement) Vérifiez que le papier est chargé, que la tête est fermée et que le témoin de communication bleu est allumé.
- Remplacez le câble de raccordement au terminal.

9. Bourrage d'étiquettes :

- Ouvrez le couvercle du compartiment à papier.
- Appliquez de l'alcool en abondance dans la zone de l'imprimante où le bourrage d'étiquettes s'est produit.

10. Il est difficile de mettre la batterie en place :

- Ne forcez pas l'insertion de la batterie. Assurez-vous de l'absence de tout câble entre la batterie et l'imprimante.
- Vérifiez que le connecteur de la batterie est correctement relié à l'imprimante.



Réinitialisation d'une imprimante de la gamme MZ

Si l'imprimante s'est bloquée et qu'elle ne répond pas aux indications de l'opérateur ou aux commandes externes provenant d'un terminal ou d'un réseau local, vous pouvez la réinitialiser de la façon suivante :

- 1. Ouvrez le compartiment de papier et retirez le rouleau.*
- 2. Maintenez enfoncé le bouton d'avance du papier pendant 10 secondes environ, jusqu'à ce que les témoins d'erreur, de communication et d'alimentation s'éteignent.*
- 3. Une fois les trois témoins éteints, attendez dix secondes supplémentaires et appuyez sur le bouton de mise sous tension. L'imprimante redémarre et fonctionne normalement.*

Nettoyage de l'imprimante

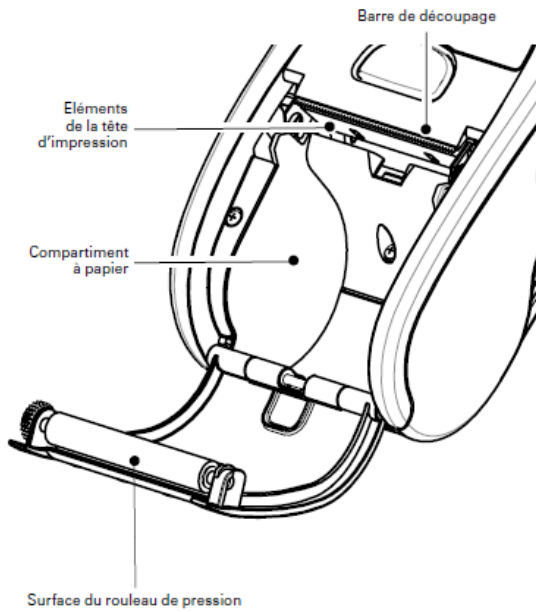

Zone	Méthode	Fréquence
Tête d'impression	Utilisez un crayon de nettoyage Zebra ou un coton-tige imbibé d'une solution d'alcool isopropylique à 70 % pour nettoyer la tête sur toute sa longueur (les éléments de l'impression se trouvent sur la fine ligne grise de la tête d'impression).	Après l'impression de 5 rouleaux (ou plus fréquemment, si nécessaire)
Rouleau de pression	Faites tourner le rouleau de pression et nettoyez-le dans son intégralité avec un crayon de nettoyage Zebra ou un coton-tige imbibé d'une solution d'alcool isopropylique à 70 %.	Après l'impression de 5 rouleaux (ou plus fréquemment, si nécessaire)
Barre de découpage	Nettoyez-la avec un crayon de nettoyage Zebra ou un coton-tige imbibé d'une solution d'alcool isopropylique à 70 %.	
Extérieur	Chiffon humecté d'eau	Selon les besoins
Intérieur du compartiment du rouleau	Brosse/jet d'air.	Après l'impression de 5 rouleaux (ou plus fréquemment, si nécessaire)



Remarque • Les crayons de nettoyage sont disponibles par paquets de 12 auprès de Zebra sous la référence produit AN11209-1.



Attention • Pour éviter d'être blessé ou d'endommager l'imprimante, n'insérez jamais d'objets pointus ou aiguisés dans l'imprimante.